

1. Welke storing aan een inductieve wielsensor zal het eerst opgemerkt worden door de ABS-regeleenheid?



1



2



3

- A 1: de sensor is aangetast door vuil en ijzerslijpsel
- B 2: de stekker van de sensor is niet aangesloten
- C 3: de sensorring is gebroken of opengebarsten

2. Welke beweging wordt door de gierhoeksensor waargenomen?



- A beweging X
- B beweging Y
- C beweging Z

3. In welke afbeelding wordt de remdruk constant gehouden?

A

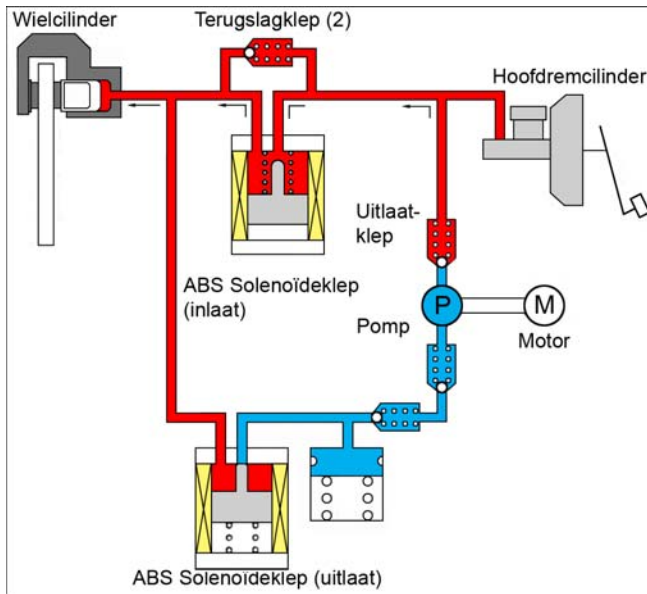

B

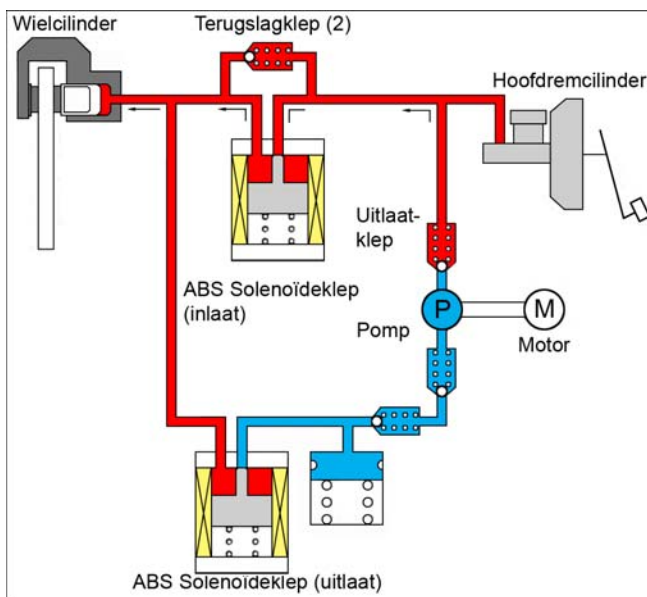

C

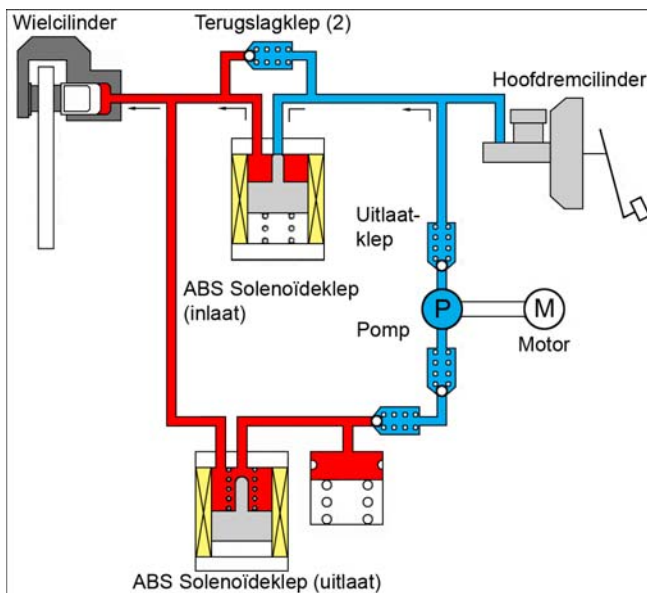

4. Met welk type wielsensor is het niet mogelijk de rijrichting te bepalen?
- A met Hall-sensoren
  - B met inductieve sensoren
  - C met MRE-sensoren
5. Welke twee factoren bepalen de maximaal mogelijke remkracht van een wiel?
- A de remvertraging en de voertuigsnelheid
  - B de voertuigsnelheid en de wrijving tussen remvoering en remschijf/-trommel
  - C de wielbelasting en de wrijving tussen band en wegdek

Vraag	Antwoord
1	B
2	C
3	B
4	B
5	C